



PL Odwodnienie liniowe - Instrukcja montażu
EN Linear drain - Montage instructions
CS Lineární odvodnění - Návod k montáži
HU Vonali vízelvezetés - Szerelési utasítás
SK Líniové odvodňovacie žľaby - Návod na montáž
DE Linienentwässerung für Innenräume - Installationsanleitung



PL Dziękujemy za zakup naszego odwodnienia liniowego do pomieszczeń wewnętrznych. Przed montażem prosimy o dokładne przeczytanie instrukcji. Pozwoli to Państwu na właściwy montaż i pełną satysfakcję podczas eksploatacji urządzenia

EN Thank you for choosing the Axus indoor line drain. Read these Instructions for Use carefully before installing the product. Understanding the Instructions for Use will help with correct installation and provide satisfactory performance of the product.

CS Děkujeme vám za nákup našeho lineárního odvodnění pro vnitřní prostory. Před montáží si prosím důkladně přečtěte návod. Budete tak moci provést montáž správně a být spokojeni s provozem zařízení

HU Köszönjük a beltéri vonali vízelvezetésünk megvásárlását. A telepítés előtt kérjük az utasítás részletes elolvasását. Ez lehetővé teszi Önöknek a megfelelő telepítést és a berendezés használatából eredő teljes elégedettségét

SK Ďakujeme, že ste si zakúpili naše líniové odvodňovacie žľaby pre vnútorné priestory. Pred montážou si pozorne prečítajte tento návod. Umožní Vám to správnu inštaláciu a úplnú spokojnosť pri používaní odvodňovacieho systému

DE Vielen Dank für den Kauf unserer Linienentwässerung für Innenräume. Bitte lesen Sie vor der Installation sorgfältig die Anleitung durch. Dies erlaubt Ihnen eine korrekte Installation und die volle Zufriedenheit beim Betrieb des Geräts

PL Producent / **EN** Producer/ **CS** Výrobce
HU Gyártó / **SK** Výrobca / **DE** Hersteller

Akces sp. z o.o.
 ul. Młyńska 12
 89-100 Nakło nad Notecią
 Polska
www.eakces.eu
 e-mail: akces@eakces.eu
 tel. 0048 52 386 03 48
 fax.0048 52 385 34 70



17

KDWU 14/2017 z dnia 01.08.2017
 PN-EN 1253-1:2005

1. PL Zawartość opakowania / EN contents of the package
CS Obsah balení/ **HU** A csomagolás tartalma /
SK Obsah balenia / **DE** Inhalt der Packung

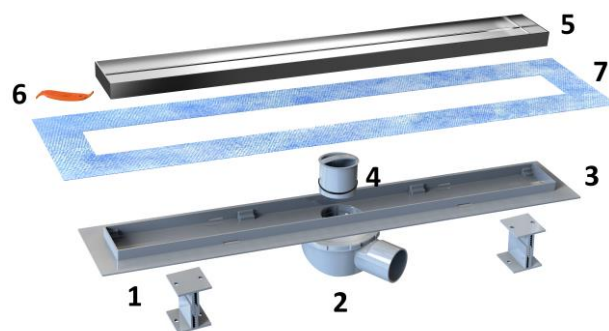

PL 1- Stopki montażowe z tworzywa ABS
 2- Syfon obrotowy 360°-zespolony z rynną
 3- Rynna z tworzywa ABS, ramka stal nierdz.
 4 - Zamknięcie syfonu
 5- Maskownica ze stali nierdzewnej 304
 6- Uchwyt podnoszący maskownicę
 7- Mata uszczelniająca

EN 1- ABS support feet
 2- 360° swivel drain trap
 3- ABS drain gutter + stainless steel frame
 4- Drain trap stop
 5- Grade 304 stainless steel top grate
 6- Grate handle
 7-Sealing mat

CS 1- Montážní patky z ABS plastu
 2- Otočný sifon 360°
 3- Žlab z ABS plastu, rám z nerezové oceli
 4- Uzavření sifonu
 5- Maskovací rám z nerezové oceli 304
 6- Držák pro zvedání maskovacího rámu
 7- těsnící rohož

HU 1- ABS anyagú tartók
 2- Fordítható szifon 360°
 3- ABS anyagú eresz, rozsdamentes acél keret
 4- Szifon elzárása
 5- Rozsdamentes acél takaró rács 304
 6- Rács fogantyú
 7- tömítő szőnyeg

SK 1- Montážne nožičky z ABS
 2- Otočný sifón 360°
 3- Žlab z ABS, rám z nehrdzavejúcej ocele
 4- Uzáver sifónu
 5-- Rošt z nerezovej ocele 304
 6- Úchyt zdvíhajúci rošt
 7- tesniaca podložka

DE 1- Montagefüße aus ABS-Kunststoff
 2- 360° drehbarer Siphon
 3- Rinne aus ABS-Kunststoff, Edelstahlrahmen.
 4- Siphonverschluss
 5- Abdeckung aus Edelstahl 304
 6- Hebegriff der Abdeckung
 7- Dichtmatte

2

2. PL Stopki montażowe / **EN** Support feet / **CS** Montážní patky
HU Rögzítő tartók / **SK** Montážne nožičky /
DE Montagefüße aus ABS-Kunststoff

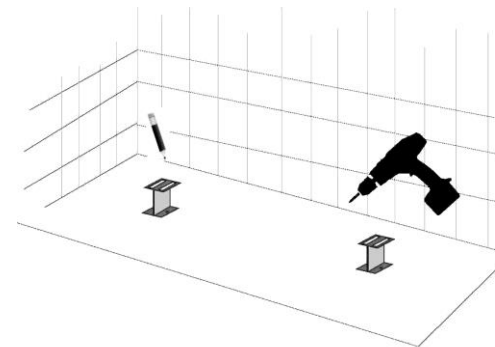

PL Stopki montażowe przytwierdzić do podłoża w rozstawie odpowiednim do długości odwodnienia, za pomocą kołków rozporowych.

EN Attach the ABS support feet spaced according to the line drain length. Use screws with wall plugs.

CS Montážní patky připevnit k podkladu v odstupu odpovídajícím délce odvodnění pomocí rozpěrných kolíků

HU A Rögzítő tartókat az aljzathoz kell rögzíteni, a víztelenítésnek megfelelő szélességen és hosszúságban, tiplik segítségével.

SK Upevnite montážne nožičky k podložiu vo vhodnom rozostupe podľa dĺžky odvodnenia pomocou hmoždínok.

DE Montagefüße mit Spreizdübeln in einem der Länge des Abflusses entsprechenden Abstand am Boden befestigen

3. PL Poziomowanie / **EN** leveling / **CS** Vyrovnávací/ **HU** Szintező /
SK vyrovnávacie / **DE** Nivellierung

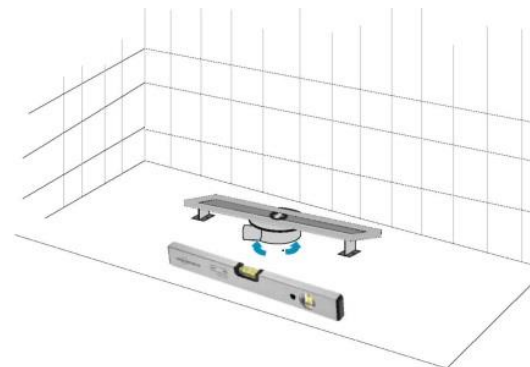

PL Wyrównać wysokość stóp montażowych. Podczas poziomowania obciążycь rynnę na środku.

EN Adjust the level and height of the ABS support feet.

CS Nastavit výšku montážních patek.

HU Be kell szabályozni a tartók magasságát

SK Nastavte výšku montážnych nožičiek.

DE Die Höhe der Montagefüße einstellen.

3

4. PL Montaż rynny / EN Drain mongge / CS Montáž žlabu / HU Eresz telepítése / SK Montáž žľabu / DE Rinnemontage

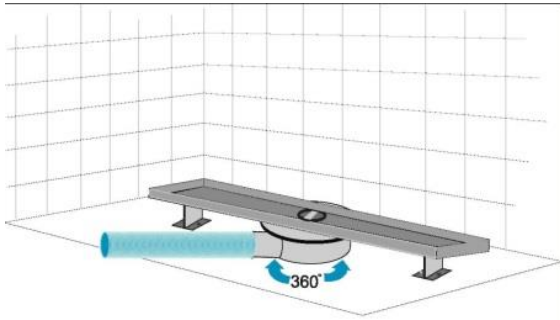

PL Umieścić rynnę plastikową ABS na stopkach montażowych. Przykleić ją za pomocą taśmy dwustronnej znajdującej się na stopkach montażowych, tak by ramka ze stali nierdzewnej znajdowała się 1mm poniżej planowanej posadzki wraz z ułożonymi na niej płytkami.

EN Place the ABS drain gutter on the ABS support feet. Attach the parts with the double-sided adhesive tape pre-applied to the top of the ABS support feet. This installation step must be completed so that the stainless steel frame is 1 mm below the finished floor lined with the tiles.

CS Umístít žlab z ABS plastiku na montážní patky. Přilepí jej dvoustrannou lepidí páskou, která se nachází na montážních patkách, tak, aby byl rámeček z nerezové oceli osazen 1 mm pod úroveň plánované podlahy včetně nalepených dlaždic. Ústí sifonu nastaví do požadované polohy a provést zkoušku těsnosti.

HU Rá kell helyezni az ABS műanyag ereszt a telepített tartókra. Oda kell azt ragasztani kétféleképpen a tartókhoz, úgy, hogy a rozsdamentes acél keret 1 mm-rel a tervezett aljzat alatt helyezkedjen el a rá helyezett kerámialappal együtt. A szifon kivezetését megfelelő pozícióba kell beállítani, és elvégezni a szivárgásvizsgálatot

SK Umiestnite ABS plastový žľab na montážnych nožičkách. Prilepte ho pomocou obojstrannej pásky, ktorá sa nachádza na montážnych nožičkách, tak, aby sa rámik z nehrdzavejúcej ocele nachádzal 1 mm pod povrchom plánovanej podlahy, vrátane na nej položených dlažby.

Nastavte odtok sifónu do správnej polohy, a vykonajte skúšku tesnosti.

DE Die ABS-Kunststoffrinne auf den Montagefüßen anbringen. Die Rinne mit doppelseitigem Kleband an die Montagefüße kleben, sodass der Edelstahlrahmen 1 mm unterhalb des geplanten Bodens samt den darauf befindlichen Fliesen liegt. Den Siphon in die richtige Position bringen und einen Dichtigkeitstest durchführen.

5. PL Wylewka betonowa / EN Concrete screed / CS Betonová mazanina HU Betonáljzat / SK Betónový poter / DE Bodenbelag

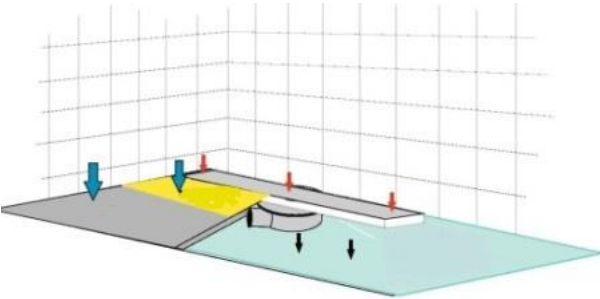

PL Zabezpieczyć rynnę oraz syfon np. kawałkiem folii, przed dostaniem się zanieczyszczeń takich jak beton, fuga, itp.

Następnie wylać posadzkę, zachowując ok. 2% spadek w kierunku odwodnienia. Wokół rynny nanieść warstwę gumy w płynie lub matę izolacyjną dołączoną do zestawu.

EN Cover the ABS drain gutter and the drain trap with plastic film or a similar material to prevent debris (concrete, joint grout, etc.) from falling into the components. Cast the floor in place with approx. 2% of grade toward the line drain. Apply a layer of liquid rubber around the ABS drain gutter use the sealing mat included.

CS Zajistit žlab a sifon před průnikem nečistot, jako jsou beton, spárovací hmota apod. např. kouskem fólie, s dodržením cca 2% spádu ve směru odvodnění. Okolí žlabu ošetřete tekutou gumou nebo použijte těsnicí rohož, která je součástí sady. Pak vylít podlahu. Volitelně lze mezi mazaninu a obkládačky vložit izolační pásku/rohož.

HU Be kell biztosítani az ereszt és a szifont, pl. egy darab fóliával, a beton, fuga és egyéb más szennyeződések bekerülése ellen.

Azután ki lehet önteni az aljzatot. Opcionálisan legjobb szigetelő szalagot/takarót alkalmazni az aljzat és a padlólapok között, kb. 2%-os esés megőrzésével a vízelvezetés irányába. Az ereszt körül föl kell vinni folyékony gumit vagy a készletben található szigetelőlapot.

SK Zabezpečte žľab a sifón napr. pomocou kúska fólie pred nečistotami, akými sú beton, fuga atď.

Následne vylejte podlahu. Prípadne môžete použiť pásku/izolačnú podložku medzi poterom a dlažbou, zachovajte cca 2 % spád smerom k odvodneniu. Okolo žľabu naneste vrstvu tekutej gumy alebo izolačnú rohož dodanú spolu so súpravou.

DE Die Rinne und den Siphon z. B. mit einem Stück Folie vor dem Eindringen von Schmutz wie Beton, Mörtel usw. sichern. Anschließend den Boden ausgießen - mit einem Gefälle von ca. 2 % in Richtung Abfluss. Um die Rinne herum eine Schicht aus Flüssiggummi oder die mitgelieferte Isoliermatte anbringen.

6. PL Przyklejanie płytek / EN Tiles fixing / CS Lepení obkladů HU Kerámia ragasztása / SK Lepenie dlažby / DE Fliesen befestigen

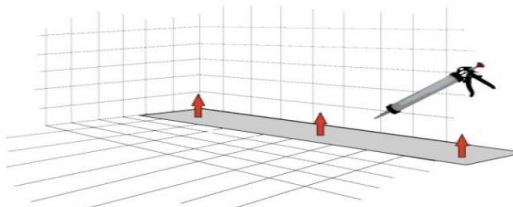

PL Po wyschnięciu posadzki i wykonaniu uszczelnienia należy rozpocząć przyklejanie płytek. Po jego zakończeniu należy wyjąć z rynny folię ochronną.

EN With the cast floor cured and the ABS drain gutter joint with the concrete sealed, start laying the tiles. With the tiles laid, remove the plastic sheet or the material with which the ABS drain gutter was protected

CS Po zaschnutí podlahy a provedení utěsnění je nutné je nutné zahájit lepení dlaždic. Po jeho dokončení je nutné vyjmout ze žlabu ochrannou fólii

HU Az aljzat száradása után, a szigetelés kiöntés elkészítése után, el kell kezdeni a kerámialapok ragasztását. Ennek befejezése után ki kell venni a védőfóliát

SK Po vyschnutí podlahy, po utesnení jej ste mali začať s lepením dlaždic. Po zakončení odstráňte ochrannú fóliu zo žľabu.

DE Nachdem der Boden getrocknet und die Dichtung ausgeführt ist, sollten die Fliesen geklebt werden. Nach dem Abschluss dieser Arbeiten die Schutzfolie von der Rinne entfernen.

7. PL Etap końcowy / EN Final stage / CS Závěrečná etapa HU Befejező ütem / SK Závěrečná etapa / DE letzte Stufe

PL Zaleca się zastosowanie fugi elastycznej w całym przysznicy, a wokół krawędzi rynny silikonu uszczelniającego. Po zakończeniu fugowania i czyszczenia należy umieścić maskownicę stalową w rynnie.

EN It is recommended to point the joints in the whole shower area with an elastic grout or sealant. Seal the ABS drain gutter edges with silicone. With the joint grouting finished and the work place clean, install the stainless steel top grate inside the ABS drain gutter.

CS V celé sprše doporučujeme použít elastickou spárovací hmotu a dokola hrany žlabu těsnicí silikon. Po dokončení spárování a čištění je nutné umístit ocelový maskovací rám ve žlabu

HU Ajánlott elasztikus fugát használni az egész zuhanyban és a szigetelő szilikon

ereszének szegélyei körül. A fugázás és tisztítás után el kell helyezni az acél takaró rácsot a helyére.

SK Odporúčame, aby ste flexibilnú škárovaciu hmotu použili v celej sprche, a okolo hrán žľabu tesniaci silikón. Po dokončení fugovania a čistenia položte oceľový rošt na správne miesto

DE Es wird empfohlen, in der gesamten Dusche elastische Fugen und um den Rand der Rinne Dichtungssilikon anzuwenden. Nachdem die Verfugung und Reinigung abgeschlossen ist, die Stahlabdeckung in der Rinne platzieren

PL OSTRZEŻENIE!

* **Urządzenia przeznaczone jest wyłącznie do użytku w gospodarstwach domowych.**

* **Podczas montażu płytek nie należy korzystać z narzędzi o ostrych krawędziach, na przykład twardych plastikowych lub metalowych narzędzi.**

* **Płytek nie należy czyścić za pomocą wybielaczy, kwasów, kwasu solnego oraz środków chemicznych zawierających chlor. Ich dłuższe stosowanie może powodować powstawanie plam na maskownicy.**

* **Stal nierdzewną można łatwo porysować. Nie należy używać twardych narzędzi i materiałów. Nie czyścić za pomocą szczotek i gąbek drucianych.**

EN WARNING!

* **The product is intended for private home use only.**

* **Do not use any sharp tools, including hard plastic or metal tools, when laying the tiles.**

* **Do not clean the tiles with bleach, acids, hydrochloric (salt) acid or chlorine-based chemicals. Prolonged use of these chemicals may result in stains on the stainless steel top grate.**

* **Stainless steel is prone to scratching. Do not use hard tools or materials. Do not clean with wire brushes or wire scouring pads.**

CS VÝSTRAHA!

* **Zařízení je určeno výhradně pro použití v domácnosti.**

* **Během montáže dlaždic nepoužívejte nářadí s ostrými hranami, například tvrdé plastové nebo kovové nářadí.**

* **Dlaždice nečistěte bělidly, kyselinami, kyselinou chlorovodíkovou ani chemickými přípravky obsahujícími chlor. Jejich delší používání může mít za následek vznik skvrn na maskovací rámu.**

* **Nerezovou ocel lze snadno poškrábat. Nepoužívejte tvrdé nástroje a materiál. Při čištění nepoužívejte drátěné kartáče ani drátěnky.**

HU FIGYELEM!

* **A berendezés kizárólag a háztartásokban alkalmazandó.**

* **A padlólapok lerakásakor nem szabad alkalmazni éles szélű szerszámokat, pl. kemény műanyag, vagy fém szerszámokat.**

* **A padlólapokat nem szabad tisztítani fehérítő, sav, sósav, illetve klór tartalmú vegyi anyagok segítségével. Ezek hosszabb idejű alkalmazása fehér foltok keletkezését okozhatja a fedő rácson.**

* **Rozsdamentes acélt könnyen meg lehet karcolni. Nem szabad használni kemény szerszámokat és anyagokat. Nem szabad tisztítani kefékkel és drótszivacsokkal.**

SK UPOZORNENIE!

* **Zariadenie je určené len na použitie v domácnostiach.**

* **Pri kladení dlaždíc nepoužívajte nástroje s ostrými hranami, ako sú napr. tvrdé plastové, alebo kovové nástroje.**

* **Dlaždice by sa nemali čistiť pomocou bieliacich látok, kyselín, kyseliny chlorovodíkovej a chemikálií obsahujúcich chlór. Ich dlhšie používanie môže spôsobiť vytvorenie škvŕn na rošte.**

* **Nerezová oceľ sa môže ľahko poškrábať. Nepoužívajte tvrdé náradia a materiály. Nečistite kefami a drôtenými špongiami.**

DE WARNING!

* **Das Gerät ist nur für den Hausgebrauch bestimmt.**

* **Verwenden Sie bei der Montage von Fliesen keine scharfkantigen Werkzeuge, z. B. harte Plastik- oder Metallwerkzeuge.**

* **Reinigen Sie die Fliesen nicht mit Bleichmitteln, Säuren, Salzsäure und chlorhaltigen Chemikalien. Deren Verwendung über einen längeren Zeitraum kann Flecken auf der Abdeckung verursachen.**

* **Edelstahl kann leicht zerkratzen. Verwenden Sie keine harten Werkzeuge oder Materialien. Nicht mit Drahtbürsten und -schwämmen reinigen**

