

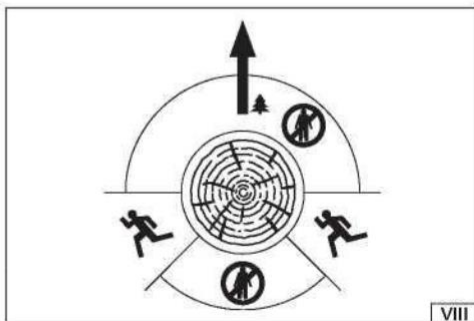

FZP 56516-B

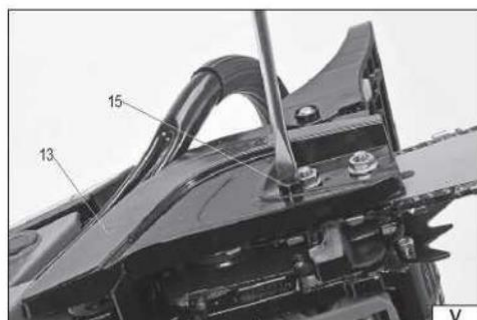

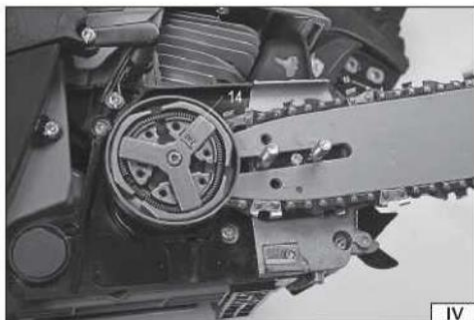
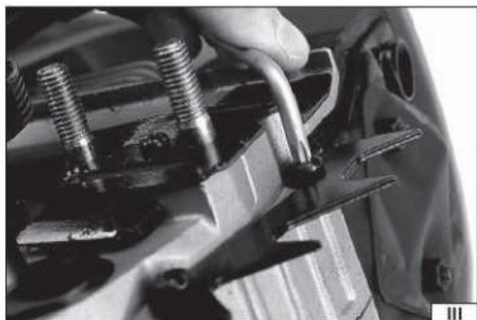
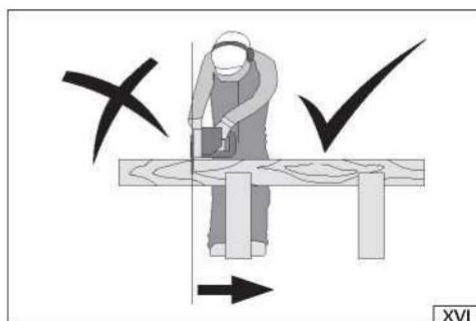
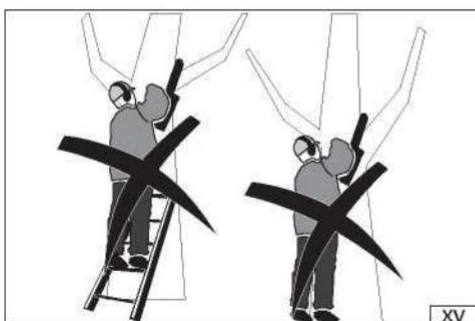
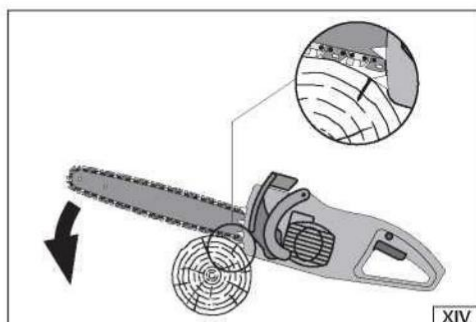
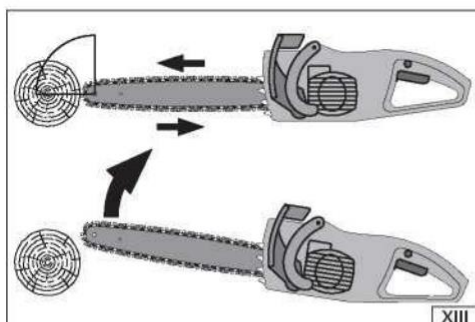
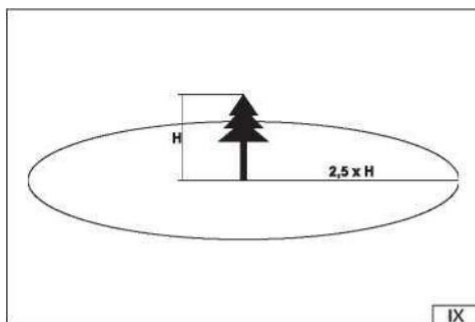

Lančana benzinska pila

UPUTE ZA UPOTREBU

Hvala Vam što ste kupili ovu lančanu benzinsku pilu. Prije nego započnete s upotrebom pile, molimo Vas da pažljivo pročitate ove upute za upotrebu i sačuvate ih za moguću ponovnu upotrebu.

SADRŽAJ

1.	OPĆE SIGURNOSNE UPUTE	8
	Važna obavijest o sigurnosti	8
	Ambalaža	8
	Upute za upotrebu	8
2.	OBJAŠNJENJE OZNAKA NA UREĐAJU	9
3.	SIGURNOSNE UPUTE	10
	Prije upotrebe električnog alata	10
	Sigurnost rukovatelja, radna oprema i odjeća	10
	Upute za rukovanje gorivom	12
4.	OPIS UREĐAJA I UKLJUČENI SADRŽAJ	13
5.	RUKOVANJE PILOM	13
	Priprema pile za rad	13
	Dopuna goriva (VI)	13
	Dopuna ulja za lanac (VII)	14
	Priprema radnog prostora	14
	Pokretanje i zaustavljanje pile	14
	Podešavanje rasplinjača (XII)	15
	Rad s pilom	15
	Korisne preporuke za rad s pilom	16
6.	ODRŽAVANJE PILE	18
	Zamjena i održavanje svjeće (XX)	18
	Održavanje zračnog filtera (XXI)	18
	Održavanje i čišćenje sustava ulja (XXII)	18
	Ostale aktivnosti održavanja	18
	Održavanje rebra cilindra (XXIV)	18
	Pogonski lančanik	19
	Održavanje lanca	19
7.	PODEŠAVANJE ZATEGNUTOSTI LANCA MOTORNE PILE	20
8.	REZANJE	20
	Sigurnosna kočnica (zaštita od povratnog udara)	20
	Rušenje drveća rezanjem	21
	Rezanje trupaca	21
	Trupac je položen na zemlju	21
	Trupac je iznad zemlje	22
	Uklanjanje posječenog i srušenog drveta	22

9. ČIŠĆENJE I ODRŽAVANJE	22
Održavanje nakon svake upotrebe	22
Čišćenje konstrukcije lančane motorne pile	23
Održavanje vodilice	23
Redovno održavanje vodilice	23
10. OŠTRENJE LANCA MOTORNE PILE	24
Oprema koja je potrebna za oštrenje lanca motorne pile	24
Oštrenje zubaca na lancu	24
Turpijanje dubinomjera	25
11. ZAMJENA LANCA MOTORNE PILE	26
12. TABLICA ODRŽAVANJA	27
13. RJEŠAVANJE PROBLEMA	28
14. TEHNIČKI PARAMETRI	29
15. ODLAGANJE U OTPAD	30
16. IZJAVA O SUKLADNOSTI	31

1. OPĆE SIGURNOSNE UPUTE

Važna obavijest o sigurnosti

- Pažljivo raspakirajte proizvod i nemojte baciti nijedan dio ambalaže prije nego što pronađete sve dijelove ovog proizvoda.
- Čuvajte proizvod na suhom mjestu izvan dohvata djece.
- Pročitajte sva upozorenja i upute. Nepridržavanje upozorenja i uputa može dovesti do ozljede zbog strujnog udara, požara i/ili ozbiljnih ozljede.

Ambalaža

Proizvod je zapakiran u ambalažu koja sprječava oštećenje proizvoda tijekom transporta. Ova je ambalaža resurs koji se može predati na reciklažu.

Upute za upotrebu

Pročitajte sigurnosne upute i upute za upotrebu prije upotrebe ovog uređaja. Upoznajte se s radnim elementima i pravilnom upotrebom uređaja. Držite upute za upotrebu na sigurnom mjestu na kojem ih možete lako pronaći za ponovnu upotrebu. Spremite originalnu ambalažu, uključujući i unutrašnji ambalažni materijal, jamstveni list i račun kao dokaz o kupnji, barem do isteka jamstvenog roka.

Ako ovaj uređaj trebate dostaviti, spakirajte ga u originalnu kartonsku kutiju radi maksimalne zaštite tijekom isporuke ili transporta (npr. prilikom premještanja ili kada ovaj proizvod trebate poslati u servisni centar na popravak).

 **NAPOMENA:** Ako električni alat ustupate nekom drugom, priložite i ove upute za upotrebu. Pridržavanje uputa iz priloženih upita za upotrebu preduvjet je za pravilnu upotrebu ovog električnog alata. Upute za upotrebu obuhvaćaju upute za rukovanje, održavanje i popravak.

Proizvođač ne preuzima nikakvu odgovornost u slučaju nezgoda ili oštećenja koja nastanu uslijed nepoštovanja instrukcija iz ovih uputa.

Ova lančana motorna pila nije namijenjena za profesionalnu upotrebu.

2. OBJAŠNJENJE OZNAKA NA UREĐAJU



Pažljivo pročitajte upute za upotrebu prije upotrebe ovog električnog alata.



Pri rukovanju električnim alatom, rabite zaštitnu opremu kao što su zaštitne naočale, štitnici za uši, itd.



Lančanom motornom pilom uvijek rukujte objema rukama.



Tijekom rada koristite zaštitne rukavice.



Nosite čvrstu i podstavljenu radnu obuću.



PAŽNJA! Opasnost od povratnog udara

UPOZORENJE!
PAŽNJA!

3. SIGURNOSNE UPUTE

⚠ PAŽNJA! Sigurnosne upute u ovim uputama za upotrebu označene su simbolom koji sadrži ključne točke na koje je potrebno obratiti pažnju pri rukovanju električnim alatom kako bi se spriječile ozbiljne ili smrtonosne ozljede. Molimo vas da pažljivo proučite upute i da ih se pridržavate.

⚠ PAŽNJA! Ovaj simbol označava upute koja se moraju poštovati kako bi se spriječile nesreće koje mogu dovesti do ozbiljnih ili smrtonosnih ozljeda.

📖 NAPOMENA: Ovaj simbol označava preporuku ili upute korisne tijekom rukovanja električnim alatom.

Prije upotrebe električnog alata

- Pažljivo pročitajte upute za upotrebu prije upotrebe ovog električnog alata.
- Nemojte koristiti električni alat ako ste pod utjecajem alkohola ili droge, ako ste umorni ili iscrpljeni. Nemojte koristiti električni alat ako uzimate lijekove koji mogu utjecati na ili ograničiti Vašu sposobnost prosudbe za sigurnu upotrebu električnog alata.
- Nemojte koristiti električni alat u zatvorenom prostoru jer plinovi koji se ispuštaju sadrže štetni ugljični monoksid.
- Nikada ne koristite električni alat u sljedećim okolnostima:
 - Ako je radna podloga klizava ili vremenski uvjeti ne dopuštaju održavanje stabilnog položaja tijekom rada s električnim alatom.
 - Ako je mrak, gusta magla ili su loši vremenski uvjeti koji mogu ograničiti vidljivost radnog prostora.
 - Tijekom kiše, oluje ili jakih vjetrova ili u uvjetima koji mogu biti opasni pri rukovanju električnim alatom.
- Ako prvi put koristite lančanu motornu pilu, molimo Vas da se konzultirate s iskusnim korisnicima prije početka rada.
- Umor ili fizička iscrpljenost mogu dovesti do nepažnje, što može dovesti do ozbiljnih ozljeda.
- Ograničite vrijeme rada električnog alata na oko 10 minuta po pojedinačnoj upotrebi i odmorite se oko 10-20 minuta između radnih ciklusa. Ograničite ukupan rad tijekom jednog dana na oko 2 sata.
- Provjerite jesu li Vam upute za upotrebu pri ruci u slučaju da Vam zatrebaju.
- Ako prodate, posudite ili date nekome električni alat, predajte i ove upute za upotrebu.
- Ne dopustite djeci ili drugima koji nisu dovoljno upoznati s uputama za upotrebu da upotrebljavaju ovaj električni alat.

Sigurnost rukovatelja, radna oprema i odjeća

- Tijekom rukovanja lančanom motornom pilom trebali biste nositi sljedeću radnu odjeću i zaštitnu opremu:
 - Zaštitnu kacigu
 - Zaštitne naočale ili zaštitni vizir
 - Radne rukavice
 - Radne čizme s protukliznim potplatom
 - Štitnike za uši

- Usto biste trebali imati i
 - Alat koji je uključen u sadržaj
 - Dovoljne količine goriva i ulja za podmazivanje lanca
 - Dodatnu opremu za određivanje radnog prostora (konopac, znakovi upozorenja)
 - Zviždaljku (za pozivanje u pomoć)
 - Ručnu pilu ili sjekiru (za uklanjanje mogućih prepreka)
- Tijekom rada nemojte nositi široku odjeću i nakit jer mogu zapeti za lanac motorne pile. Nemojte nositi sandale kada radite i nemojte raditi bosi.
- Provjerite radni prostor, predmet koji treba rezati i smjer rezanja. Uklonite prepreke.
- Nemojte započinjati s radom ako radni prostor nije očišćen, ako niste zauzeli stabilan položaj ili ako nemate plan evakuacije u slučaju pada drveta.
- Obratite posebnu pažnju i maknite prolaznike i kućne ljubimce iz radnog prostora na udaljenost koja je bar 2,5 puta veća od dužine predmeta koji režete.
- Provjerite nedostaju li na električnom alatu neki dijelovi ili su oštećeni ili istrošeni. Nikada ne upotrebljavajte električni alat ako je oštećen, nepravilno podešen ili nepotpun. Provjerite prestaje li se lanac okretati kada se otpusti sklopka gasa.
- Ručke trebaju biti suhe, čiste i bez mrlja od ulja ili goriva.
- Ne dodirujte prigušivač, svjećice ili druge metalne dijelove motora kada električni alat radi ili odmah nakon isključivanja - postoji rizik od opekotina ili drugih ozljeda uslijed električnog šoka.
- Obratite posebnu pažnju pri rezanju tankih grana ili stabala jer lomljiv materijal može zapeti u lancu i trznuti prema rukovatelju, što može izazvati gubitak ravnoteže.
- Pri rezanju zategnutih grana imajte na umu da će se one trznuti kada se vlakna drveta presjeku i kada napetost nestane.
- Provjerite ima li suhih grana i uklonite ih jer one mogu otpasti s drveta koje pada.
- Provjerite je li električni alat isključen kada ga spuštate.

⚠ OPREZI! Opasnost od povratnog udara! Povratni udar može nastati kada vrh vodilice dodirne neki predmet ili kada materijal koji se reže priklješti lanac u zasjek. Pri kontaktu s predmetom, lanac motorne pile može trznuti vodilicu te se pomaknuti gore ili nazad prema rukovatelju. Zaglavljivi lanac može dovesti do brzog trzaja vodilice unazad prema rukovatelju. Obje navedene reakcije mogu dovesti do gubitka kontrole nad lančanom motornom pilom i ozbiljnih ozljeda. Ne oslanjajte se samo na sigurnosne karakteristike lančane motorne pile. Kao rukovatelj lančanom motornom pilom, stalno se morate pridržavati više pravila kako biste izbjegli ozljede ili oštećenja.





- * Ako ste upoznati s principom povratnog udara, možete smanjiti ili ukloniti faktor iznenađenja. Neočekivane reakcije dovode do nezgode.
- Ako motor radi, držite lančanu motornu pilu objema rukama, desnu ruku na stražnjoj ručki, a lijevu ruku na prednjoj ručki. Čvrsto uhvatite ručku tako da je palac okružuje i bude usmjeren prema drugim prstima. Čvrst stisak pomaže da se ograniči povratni udar i da se lančana motorna pila drži pod kontrolom.
- U radnom prostoru ne smije biti nikakvih prepreka. Kada se ruke lančanom motornom pilom, labavi kraj vodilice ne smije dotaknuti granu, stablo ili neku drugu prepreku.
- Rezanje se vrši motorom koji radi velikom brzinom.
- Stabilan položaj pri rezanju mora se održavati u svakom trenutku, stoga nemojte rezati iznad visine ramena.
- Pridržavajte se uputa proizvođača za podmazivanje i oštrenje lanca.

Rabite samo one rezervne lance i vodilice koje je naznačio proizvođač ili njihove ekvivalente.

Upute za rukovanje gorivom

Motor električnog alata koristi vrlo zapaljivu mješavinu goriva. Nikada nemojte odlagati spremnike za gorivo ili dopunjavati spremnik u blizini otvorenog plamena, peći na drva, električnih vodova, uređaja za varenje ili drugih izvora topline ili plamena koji mogu dovesti do zapaljenja.

- Pušenje je zabranjeno pri rukovanju električnim alatom i pri dopunjavanju goriva.
- Kada dopunjavate gorivo, provjerite je li električni alat isključen i ima li u blizini plamena.
- Ako se električni alat poprskava gorivom, obrišite mrlje suhom krpom.
- Nakon dolijevanja goriva, zavrnite poklopac na spremniku za gorivo i odnesite električni alat barem 3 m od mjesta gdje ste dolijevali gorivo i pokrenite ga.

	Smjer padanja drveta	 21.2 m/s	Maksimalna brzina lanca
	Područje opasnosti	 40 : 1	Miješati benzin s uljem u omjeru benzin:ulje - 40:1
	Putevi za evakuaciju		Grlo za punjenje goriva
2.5 kW	Nazivna izlazna snaga		Grlo za punjenje gasa
8,500 min ⁻¹	Nazivna brzina		Prekidač napajanja
 48 cm / 20"	Dužina zasjeka		Kotačić za doziranje ulja
56,5 cm ³ 	Zapremina motora		Poluga prigušivača
 0.7 l	Zapremina spremnika za gorivo	 115 dB	Buka - L _{WA} performanse
OIL TANK  0.24 l	Zapremina spremnika za ulje		

4. OPIS UREĐAJA I UKLJUČENI SADRŽAJ

- | | | |
|--------------------------------------|---|-------------------------------------|
| 1. Orman | 10. poluga prigušivača | 19. otvor za podmazivanje zupčanika |
| 2. poklopac filtera za zrak | 11. čep za grlo za punjenje spremnika za gorivo | 20. prekidač |
| 3. poklopac cilindra | 12. čep za grlo za punjenje spremnika za ulje | 21. kočnica lanca |
| 4. cilindar | 13. bočni panel | 22. lanac |
| 5. svjećica | 14. pogonski lančanik | 23. prednji nosač |
| 6. vijci za podešavanje rasplinjača | 15. vijak za istezanje lanca | 24. ručka |
| 7. ručica za gas | 16. otvor za ulje | 25. odbojnik sa šiljcima |
| 8. blokiranje prigušnog ventila | 17. vodilica lanca | |
| 9. startna ručka sajle za povlačenje | 18. otvor za vodilicu za ulje | |

5. RUKOVANJE PILOM

Priprema pile za rad

Vodilica, lanac za rezanje i odbojnik sa šiljcima moraju biti postavljeni prije prve upotrebe.

Zaštitne rukavice moraju se nositi pri svakom radu na montaži i podešavanju lanca.

Da biste to učinili, provjerite je li kočnica lanca u stražnjem položaju. To će olakšati rastavljanje i sastavljanje bočnog panela.

Odvrnite dvije pričvrstne matice i skinite bočni panel.

Zavrните odbojnik sa šiljcima pomoću dvaju vijaka. (III)

Postavite vodilicu i lanac. (IV) Lanac mora biti postavljen u smjeru rotacije koji je označen na vezama. Kada vidite da lanac pravilno sjeda u žlijeb vodilice lanca, bočni panel mora biti postavljen tako da jezičak za podešavanje zategnutosti sjedne u odgovarajuću rupu u vodilici.

Zavrните matice bočnog panela, ali ih još nemojte zategnuti do kraja.

Podesite zategnutost lanca (V); da biste to učinili, uhvatite gornji dio vodilice i istovremeno okrenite vijak za istezanje lanca sve dok lanac ne dokuči donji dio vodilice. Zategnite pričvrstne navrtke i provjerite zategnutost lanca tako da se može ručno pomicati duž vodilice. Ako je potrebno, ponovo podesite zategnutost lanca. Zategnite vijak za istezanje lanca nakon pravilnog podešavanja.

⚠ PAŽNJA! Novi lanac se rasteže tijekom rada. Zbog toga je potrebno često provjeravati zategnutost lanca. Labavi lanac može prouzrokovati oštećenje vodilice i samog lanca.

Prije pokretanja pile, uvjerite se da u spremniku ima ulja za lanac. Razina ulja ne smije biti ispod minimalne oznake razine ulja.

Provjerite je li ručica kočnice lanca u stražnjem položaju.

Dopuna goriva (VI)

Za napajanje pile koristi se mješavina goriva namijenjena za dvotaktne motore. Zabranjena je upotreba čistog goriva. Benzin treba miješati s uljem u omjeru koji ovisi o očekivanom radnom opterećenju. Ako je očekivano radno vrijeme manje od 20 sati, treba koristiti mješavinu u omjeru benzin:ulje 40:1.

Ako je radno vrijeme preko 20 sati, treba koristiti mješavinu u odnosu benzin:ulje 50:1.

Mješavina se mora pomiješati prije dolijevanja u spremnik za gorivo. Miješanje i dolijevanje goriva mora se obavljati na dovoljnoj udaljenosti od izvora vatre. Pušenje nije dopušteno tijekom dopune goriva. Dopuna goriva mora se obavljati na minimalnoj udaljenosti od 3 metra od mjesta na kojem se pila pokreće i koristi. Radi očuvanja motora, treba koristiti kvalitetan bezolovni benzin i kvalitetno ulje namijenjeno za zrakom hladene dvotaktno motore. Nije dozvoljeno koristiti ulje koje je namijenjeno za četverotaktno motore. Ako se gorivo prolje, ostatak se mora temeljito očistiti prije pokretanja pile.

Dopuna ulja za lanac (VII)

Treba rabiti kvalitetno ulje koje je namijenjeno za podmazivanje lanaca motorne pile.

Ako spremnik za ulje nije napunjen, upotreba pile je zabranjena. Postoji opasnost od oštećenja lanca, vodilice i mehanizama pile.

Pila mora biti isključena (OFF) prije ponovnog punjenja ulja.

Preporučuje se da se pila pokrene i koristi barem 3 metra od mjesta na kojem se dolijeva ulje. Rabljeno motorno ulje ne smije se koristiti za podmazivanje. Ono ne služi svojoj svrsi, što bi moglo dovesti do oštećenja mehanizama pile.

Dolijevanje ulja treba obavljati na udaljenosti od izvora vatre i topline.

Ako se ulje prolje, ostatak se mora temeljno obrisati prije pokretanja pile.

Količina ulja potrebna za podmazivanje lanca motorne pile može se regulirati; u tu svrhu se koristi kotačić za doziranje ulja koji se nalazi na dnu pile.

Priprema radnog prostora

Prije početka rada s lančanom motornom pilom, radni prostor mora biti pravilno pripremljen kako bi se smanjio rizik od opasnosti koje se javljaju prilikom rada s lančanom motornom pilom. U radnom prostoru prisutne smiju biti samo ovlaštene osobe.

Ako rušite drveće rezanjem, mora biti označena zona opasnosti i putevi za evakuaciju.

Područje s radijusom od 180° oko predviđenog smjera pada drveta i područje s radijusom od 90° u suprotnom smjeru u odnosu na predviđeni smjer pada drveta smatraju se zonama opasnosti. Preostala su područja putevi za evakuaciju (VIII). Također treba imati na umu da drvo koje pada može iščupati i druga stabla. Stoga se sjedeća lokacija ne smije nalaziti bliže od 2,5 puta visine posječenog i srušenog drveta (IX).

Mora postojati dobra vidljivost iz radnog prostora, stoga se mora obratiti posebna pažnja prilikom rušenja drveća rezanjem na nepristupačnom terenu, npr. u planinama.

Nije dopušteno započeti radovi pri atmosferskim padalinama ili u slučaju visoke vlažnosti, npr. ako ima magle.

Trebate nositi zaštitnu odjeću i osobnu zaštitnu opremu.

Prije početka rušenja drveća rezanjem, probni zasjek debla treba obaviti u sigurnim uvjetima, tako što ćete, na primjer, postaviti deblo na postolje za pilu.

Treba izbjegavati rezanje žica, mladog drveća i starih drvenih greda.

Nije dozvoljeno stajati na izrezanom drvetu.

Pokretanje i zaustavljanje pile

Provjerite je li kočnica lanca u stražnjem položaju.

Skinite poklopac s vodilice i lanca.

⚠ Nije dopušteno paljenje pile ako vodilica i lanac nisu pravilno postavljeni.

Okrenite prekidač za paljenje u gornji položaj.

Izvučite polugu prigušivača. (X)

Postavite pilu na čvrstu podlogu i provjerite da lanac i vodilica ne dodiruju ništa. Držite ručku nogom, držite gornju ručku lijevom rukom i snažno povucite saju za paljenje desnom rukom. (XI)

⚠ PAŽNJA! Nije dopušteno pokretanje pile dok je držite. Lanac može dodirnuti dio tijela i izazvati ozbiljne ozljede.

Na taj se način vrši distribucija goriva u sustav pile namijenjen za gorivo. Zatim trebate zatvoriti polugu prigušivača i snažno povući saju za paljenje. Kada se motor pokrene, sajla za paljenje mora biti otpuštena. Motor treba ostaviti da se zagrije s blago povučenom polugom prigušivača. Ako se čuju sumnjivi zvuci ili vibracije, pilu treba odmah isključiti (OFF).

Nakon završetka rada pila se gasi otpuštanjem pritiska na ručici za gas i ostavljanjem motora u stanju mirovanja određeno vrijeme. Zatim stavite prekidač za paljenje u donji položaj i pričekaite da se lanac zaustavi. Kada se lanac zaustavi, pila se mora servisirati.

Prije početka rada potrebno je provjeriti koliko je dobro lanac podmazan uljem. Da biste to učinili, provjerite je li ulje za lanac blago raspršeno ulje pri srednjoj brzini. Nagnite pilu u radu blago dolje pomoću vodilice. Ako je nakon 1 minute ispod vodilice vidljiva mrlja od ulja, to znači da je lanac pravilno podmazan. Ako je potrebno podesiti količinu ulja koja se dozira, ona se mora podesiti pomoću kotačića koji se nalazi na dnu pile. Ulje i gorivo za lanac trebaju se koristiti relativno ravnomjerno. Ulje za lanac također treba dopunjavati svaki put kada dopunjavate gorivo.

Podešavanje rasplinjača (XII)

Rasplinjač je podešen tvornički da bi se postigle najbolje performanse pile. Međutim, ako se uvjeti rada promijene, možda će biti potrebno podesiti rasplinjač. Prije podešavanja, filteri za zrak i gorivo moraju se očistiti, a spremnik za gorivo mora se napuniti mješavinom svježeg goriva.

⚠ PAŽNJA! Podesite rasplinjač samo kada je sa lancem.

Poštujte sljedeću proceduru.

Kada je motor isključen (OFF), zavrnite vijke za „H“ i „L“ mlaznice koliko god je to moguće. Zatim ih okrenite u suprotnom smjeru za sljedeći broj okretaja: H - 1 3/8, L - 1 1/4. Pokrenite motor i zagrijte ga s pola gasa.

Okrenite vijak „L“ mlaznice u smjeru kretanja kazaljke na satu dok motor ne dostigne maksimalnu brzinu u stanju mirovanja. Zatim okrenite vijak „L“ mlaznice za 1/4 u suprotnom smjeru.

Okrećite vijak „T“ za podešavanje stanja mirovanja u smjeru suprotnom od smjera kretanja kazaljke na satu dok se lanac ne zaustavi. Ako je brzina u stanju mirovanja previše niska, vijak treba okrenuti u smjeru kretanja kazaljke na satu.

Treba obaviti probno rezanje i podesiti „H“ mlaznicu kako bi se dostigla najbolja sila rezanja, ali ne i maksimalna brzina.

Rad s pilom

Nakon što su svi gore navedeni koraci završeni, pila se može koristiti.

Prije pokretanja pile treba provjeriti radi li kočnica lanca pravilno. Da biste napravili test, držite pilu horizontalno, a zatim otpustite prednju ručku tako da vodilica vrhom udari u trupac ili komad drveta.

Visina s koje pila treba pasti ovisi o dužini vodilice lanca. Ako kočnica ne radi, pilu treba odnijeti u ovlaštenu servisni centar na popravak i podešavanje.

Ako je kočnica aktivirana tijekom rada, otpustite ručicu za gas i ostavite motor u stanju mirovanja. U suprotnom, motor u radu uzrokovat će pregrijavanje diska kvačila, što bi moglo dovesti do oštećenja pile.

Osobe koja prvi put namjeravaju rukovati lančanom motornom pilom moraju prije početka rada zatražiti savjet od kvalificiranog rukovatelja lančanom motornom pilom vezano uz rad i sigurnost lančane motorne pile.

Prvi rad s pilom treba se zasnivati na rezanju pripremljenih trupaca koji su postavljeni na postolje za pilu. Tijekom rada moraju se poštovati osnovna načela sigurnosti na radu. Mora se uzeti u obzir i mogućnost da pila odskoči prema rukovatelju. Pila može odskočiti prema rukovatelju ako lanac za rezanje naiđe na otpor. Da bi se taj rizik sveo na minimum, potrebno je obratiti pažnju na položaj vrha vodilice tokom rezanja. Nije dozvoljeno rezanje pomoću gornje četvrtine vrha vodilice. (XIII)

Trebate rezati samo onim dijelom lanca koji klizi duž dna vodilice. Donji šiljak branika može se koristiti kao točka hvatanja osi rotacije pile kada se reže drvo. (XIV)

Stavite pilu na drvo koje se reže samo ako već radi. Ako je pila već postavljena na drvo, nemojte je pokretati u tom položaju. Nemojte podizati pilu na razinu ramena ili iznad ramena tijekom rada. (XV) Nemojte stajati u ravnini rezanja. To smanjuje rizik od ozljede u slučaju da pila odskoči. (XVI)

Tijekom rada uvijek držite pilu objema rukama.

Uvijek se pobrinite da lanac bude oštar i pravilno zategnut.

KORISNE PREPORUKE ZA RAD S PILOM

Pri rezanju potrebno je zauzeti odgovarajući položaj i osigurati potpunu slobodu kretanja.

Grane ne treba rezati blizu stabla već na udaljenosti od oko 15 cm od stabla. Treba zarezati dva zarez na drvetu na dubini od 1/3 polovice grane, udaljene oko 8 cm. Jedan zarez odozdo, jedan zarez odozgo. Zatim izrežite granu blizu stabla do dubine jednake 1/3 polovice grane. Završite rezanje grana blizu stabla prema vrhu. Nije dopušteno rezanje grana odozdo. (XVII)

Pri rušenju drveta rezanjem, lokacija se prvo mora pripremiti kao što je opisano u odjeljku 6.4. Usto je potrebno pripremiti sigurnu osnovu za rezanje drveta.

U slučaju pada drveta, udaljite se na sigurnu udaljenost od strane drveta koje pada.

Pri odabiru smjera pada drveta moraju se uzeti u obzir faktori kao što su priroda terena, težište drveta, raspored krošnje drveta i pravac vjetera. Da bi se drvo pravilno pripremio za rušenje rezanjem, mora se zasjeci zarez u stablu do dubine od 1/3 promjera stabla na strani na koju će drvo pasti, a zatim još jedan zarez pod kutom od 45 stupnjeva u odnosu na prvi zarez, tako da se „klin“ izreže iz stabla. Sa suprotne strane stabla počnite rezati glavni zasjek okomito na os stabla i nešto više (približno 4 cm) od baze izrezanog „klina“. Stablo se ne smije potpuno isjeci. Potrebno je ostaviti dio od oko 1/10 promjera stabla. Zatim postavite klin u zasjek da biste rasjekli drvo sa strane suprotne od željenog smjera pada drveta. (XVIII)

Ako drvo padne tijekom procesa rezanja, pila se mora izvuci iz stabla i odmaknuti na sigurnu udaljenost putem za evakuaciju.

Ako se pila zaglavi tijekom rezanja stabla, nikada nije dopušteno ostaviti pilu u tom položaju dok motor radi.

Motor pile mora biti isključen (OFF) kao i klinovi koji se koriste za otpuštanje zaglavljene pile.

Pri rezanju srušenog posječenog drveta na komade, moraju se poštovati sljedeća načela:

Postavite drvo na postolje ili stalak za pilu tako da komadi koji se režu mogu slobodno pasti na zemlju i da pri tome ne dovedu do zaglavljivanja pila. Ako je pila zaglavljena, postupite na gore opisan način.

Nije dopušteno dodirivanje zemlje lancem ili vodilicom i ne smije se dopustiti da se zaprljava.

Zabranjena je upotreba pile za oblikovanje žive ograde ili rezanje grmova.

Pri radu na kosini trebate stajati na većoj visini od drveta koje se reže.

Ekstreman oprez potreban je pri obrezivanju drveta koje se široko prostire i, ako je moguće, taj posao treba obaviti kvalificirani drvosječa.

Pri obrezivanju drveta koje se široko prostire i koje se oslanja na dvije strane, treba ga rezati odozgo do dubine od 1/3 promjera, a zatim završiti rezanje odozdo.

U slučaju kada se drvo koje se široko prostire oslanja samo na jednu stranu, treba ga rezati odozdo do dubine od 1/3 promjera, a zatim završiti rezanje odozgo. (XIX)

Na taj se način smanjuje rizik od zaglavljivanja pile pri rezanju.

6. ODRŽAVANJE PILE

Pila mora biti isključena (OFF) prije početka bilo kojeg od dolje opisanih postupaka. Pazite da motor bude hladan. Svjećica mora biti odvrnuta da bi se izbjegla mogućnost slučajnog pokretanja pile. Zaštitne rukavice moraju se nositi pri radu s lancem i blizu njega.

Zamjena i održavanje svjećice (XX)

Da biste zamijenili svjećicu, poklopac filtera za zrak mora biti uklonjen, a filter za zrak izvučen. Skinite gumeni poklopac kontakta svjećice i odvrnite svjećicu priloženim viljuškastim ključem. Provjerite u kakvom su stanju elektrode svjećice. Ako se utvrdi da su elektrode prljave, treba ih pokušati očistiti žičanom četkom. Ako čišćenje ne daje očekivani rezultat, svjećicu je potrebno zamijeniti novom. Stanje svjećice treba provjeravati barem jednom mjesečno.

Održavanje filtera za zrak (XXI)

Održavanje filtera za zrak mora se obavljati nakon svake upotrebe pile. Prašina i veći ostaci otpada mogu se ukloniti iz filtera lupkanjem okvira filtera o tvrdu podlogu. Mreža filtera čisti se nakon što se filter rastavi na dvije polovine pranjem u benzinu za ekstrakciju. Koristeći struju komprimiranog zraka, nečistoća se može ispuhati iz mreže iznutra prema van.

Održavanje i čišćenje sustava ulja (XXII)

Čišćenje otvora za ulje i kanala za ulje u vodilici mora se izvršiti nakon svake upotrebe pile. Nakon uklanjanja bočnog panela i vodilice, provjerite stanje otvora za ulje i uklonite sve ostatke otpada. Skinite lanac s vodilice. Očistite vodilicu od piljevine i nečistoća. Očistite žlijeb vodilice lanca i ulazni otvor za ulje. Podmažite zupčanik na vrhu vodilice s nekoliko kapi ulja kroz otvor za podmazivanje. Žlijeb vodilice lanca u vodilici istroši se tijekom rada. Povremeno je potrebno okretati vodilicu i provjeravati stanje žlijeba. Ako se utvrdi da je žlijeb oblikovan kao što je prikazano na slici (XXIII), vodilicu treba zamijeniti novom. Trošenje žlijeba vodilice može se provjeriti postavljanjem ravnala na vodilicu s lancem. Ako ravnalo ne prijanja uz vodilicu, žlijeb je u dobrom stanju. U protivnom, vodilica se mora zamijeniti.

Ostale aktivnosti održavanja

Nakon svake upotrebe treba provjeriti sveukupno stanje pile. Zategnite labave vijčane spojeve. Provjerite curenje goriva ili ulja. Provjerite jesu li otvori za hlađenje prohodni. Provjerite jesu li svi poklopci i orman u dobrom stanju i bez pukotina. Svi uočeni nedostaci moraju se ispraviti prije nastavka svih daljnjih radova.

Održavanje rebara cilindra (XXIV)

Nečistoća koja se nakupi u rebrima cilindra može izazvati pregrijavanje motora. Prorezi između rebara cilindra moraju se povremeno čistiti. Da biste to učinili, skinite poklopac filtera za zrak, rastavite filter za zrak i odvrnite svjećicu. Zatim odvrnite vijke i skinite poklopac cilindra. Očistite proreze između rebara cilindra i ponovno sastavite pilu; pri tome osigurajte pravilan položaj električnih kablova i drugih žica.

Pogonski lančanik

Povremeno provjeravajte stanje pogonskog lančanika. Ukoliko se uoče znakovi trošenja, pukotina ili drugih oštećenja koja bi mogla utjecati na pravilan rad pogonskog prijenosnog sustava, pogonski kotač mora se zamijeniti u ovlaštenom servisnom centru.

Nije dopušteno postavljanje rabljenog lanca na novi pogonski kotač ili postavljanje novog lanca na rabljeni pogonski kotač.

Održavanje lanca

Lanac uvijek mora biti naoštren i u dobrom stanju. Izuzetno je važno prije svake upotrebe provjeriti istrošenost lanca, a osobito ima li oštećenih veza ili slomljenih zubaca.

Ako se utvrdi bilo kakvo oštećenje, zabranjen je daljnji rad s oštećenim lancem. To bi moglo dovesti do ozbiljnih ozljeda.

Lanac se također povremeno mora uzemljiti. Brušenje je neizbježno ako se uoči barem jedna od sljedećih pojava: piljevina nastala tijekom sječenja izgleda kao prah, potrebno je uložiti veći napor za rezanje, rez nije ravan, vibracije se povećavaju ili se povećava potrošnja goriva.

Brušenje je aktivnost koja zahtijeva posebne alate te odgovarajuće iskustvo. Stoga se brušenje mora prepustiti specijaliziranim servisnim centrima.

7. PODEŠAVANJE ZATEGNUTOSTI LANCA MOTORNE PILE

⚠ PAŽNJA! Lanac motorne pile tijekom rada se izdužuje zbog visokih temperatura. Duži lanac je opušteniji i može skliznuti s vodilice.

- Odvijte matice za stezanje zaštite lančanika.
- Provjerite je li lanac sjeo u žlijeb vodilice.
- Odvijačem okrenite vijak za zatezanje lanca (slika 5). Okrećite vijak za zatezanje lanca dok ne dostignete željeni nivo zategnutosti (trebali biste moći podići lanac na sredini vodilice u horizontalnom položaju do visine od 3 do 4 mm).
- Čvrsto zategnite matice za pričvršćivanje vodilice.

⚠ PAŽNJA! Nemojte previše zatezati lanac. Previše zategnut zagrijani lanac može uzrokovati preveliku zategnutost kada se ohladi.

8. REZANJE

⚠ PAŽNJA! Prije nego što nastavite, molimo Vas da pročitate poglavlje „Sigurnosne upute“. Preporučamo da steknete iskustvo rezanjem manjih trupaca. Na taj način ćete se upoznati s radom ove lančane motorne pile.

- Uvijek se pridržavajte sigurnosnih uputa. Ova lančana motorna pile koristi se isključivo za rezanje drva. Zabranjeno je rezanje svakog drugog materijala. Vibracije i povratni udar variraju ovisno o materijalu. Nemojte rabiti ovu lančanu motornu pilu kao polugu za podizanje, pomicanje ili cijepanje materijala. Zabranjeno je dodavanje bilo kakvih dijelova ili šablona osim onih koji su navedeni u tehničkoj dokumentaciji.
- Nema potrebe za guranjem lančane motorne pile u zasjek. Kada motor radi punom brzinom, gumite lančanu motornu pilu blago dolje.
- Ako se lanac zaglavi u zasjeku, ne pokušavajte ga izvući nego raširite zasjek pomoću klina ili metalne šipke

Sigurnosna kočnica (zaštita od povratnog udara)

Ova lančana motorna pila opremljena je automatskom kočnicom lanca koja, ako pravilno radi, trenutačno zaustavlja lanac u slučaju povratnog udara. Potrebno je provjeriti ispravnost kočnice lanca prije svake upotrebe ove lančane motorne pile. Pustite lančanu motornu pilu da radi 1-2 sekunde punom brzinom, a zatim iskosite prednji zaštitni poklopac.

Lanac se mora odmah zaustaviti, čak i kada motor radi punom brzinom. Ako se lanac polako zaustavlja ili se uopće ne zaustavlja, molimo Vas da kontaktirate ovlašteni servisni centar.

- Izuzetno je važno provjeriti ispravnost rada kočnice lanca i oštrinu lanca prije svake upotrebe kako biste se uvjerali da se održava potrebna razina zaštite u slučaju povratnog udara. Uklanjanje sigurnosne pomoćne opreme, nepravilno održavanje ili upotreba neodgovarajućih vodilica ili lanaca može dovesti do ozbiljnih ozljeda u slučaju povratnog udara.

Rušenje drveća rezanjem

- Odredite smjer u kojem će stablo padati, vodeći računa o pravcu vjeta, nagnutosti stabla i položaju grana te uzmite u obzir sve ostale faktore prije rezanja.
- Prostor oko stabla mora biti čist i bez prepreka i mora pružiti stabilan oslonac. Put za evakuaciju mora biti prohodan.
- Zasiječite stablo u obliku slova V do jedne trećine promjera drveta s one strane na koju drvo treba pasti.
(vidjeti sliku Rušenje drveća rezanjem, točka 1)
- Iz suprotnog smjera napravite zasjek u razini iznad zasjeka u obliku slova V. (vidjeti sliku: Rušenje drveća rezanjem, točka 2)
- Drvo će pasti u smjeru zasjeka u obliku slova V. (vidjeti sliku: Rušenje drveća rezanjem, točka 3)

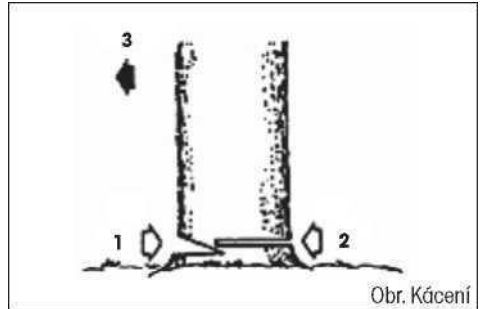

- ⚠ PAŽNJA!** Kada rušite drveće, upozorite druge ljude u okolini na potencijalnu opasnost. Za rušenje drveća rezanjem potrebno je iskustvo, stoga ne preporučujemo da obavljate taj posao bez odgovarajućeg iskustva.

Rezanje trupaca

- ⚠ PAŽNJA!** Uvijek održavajte stabilan položaj. Nemojte stajati na trupcima.
- ⚠ PAŽNJA!** Prije nego što započnete s radom, provjerite jesu li sve komponente na svom mjestu i jesu li sve matice i vijci zategnuti.
- Prerežani trupac može se otkotrljati. Uvijek stanite iznad trupca koji režete, osobito kada režete na kosini.
 - Spriječite povratni udar pile tako što ćete poštovati instrukcije navedene u poglavlju „Sigurnosne upute“.
 - Prije nego što počnete sa radom, procijenite smjer sile koja savija prerezano stablo.
 - Lančanu motornu pilu nosite isključivo dok je motor isključen, a vodilicu zaštitite zaštitnim poklopcem.

Trupac položen na zemlju

- Prerežite ga do pola, a zatim okrenite i dovršite zasjek s druge strane.

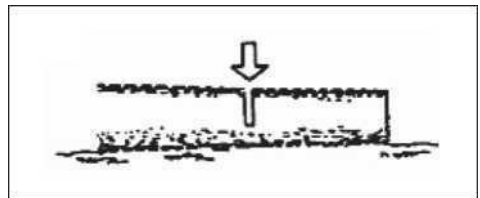

- Trupac iznad zemlje • U dijelu „A“ napravite rez s donje strane do jedne trećine trupca, a zatim dovršite zasjek s gornje strane. U dijelu „B“ napravite zasjek s gornje strane do jedne trećine trupca, a zatim dovršite zasjek s donje strane.

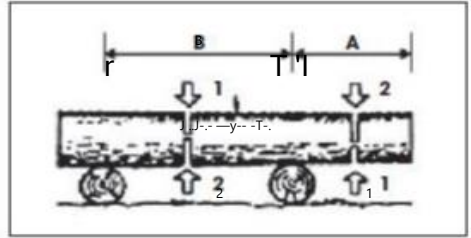

Uklanjanje posječenog srušenog drveta

- Prvo obratite pažnju na koju se stranu grana savija. Zatim napravite prvi zasjek na strani luka, a zatim dovršite zasjek na suprotnoj strani.

⚠ PAŽNJA! Savijena grana može odskočiti.

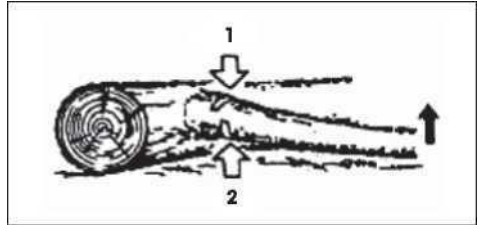

9. ČIŠĆENJE I ODRŽAVANJE

⚠ PAŽNJA! Prije čišćenja, pregledavanja ili popravljanja lančane motorne pile, njezin motor mora biti isključen i ohlađen, a svječica mora biti skinuta kako bi se spriječilo slučajno paljenje motora.

Održavanje nakon svake upotrebe

- Uklonite vodilicu i četkom očistite nakupljenu nečistoću iz cijele lančane motorne pile. Tvrdokornu nečistoću očistite špahtlom ili odvijačem.
- Filter za zrak:

Odvijte vijak (slika 1, točka 11) i skinite poklopac filtera za zrak. Izvucite uložak iz filtera i četkom uklonite prašinu. Ako je filter uprljan prašinom, rastavite ga na dva dijela i operite ga benzinom. Ako koristite komprimirani zrak, ispušite ga iznutra prema van.

- Podmazivanje otvora: Skinite vodilicu i provjerite prohodnost otvora za podmazivanje.
- Vodilica: Nakon skidanja vodilice, uklonite prašinu iz žlijebova i otvora za podmazivanje.
- Drugi dijelovi: Provjerite curi li ulje, ima li labavih držača ili oštećenih osnovnih dijelova, naročito na mjestima gdje su montirane ručke i vodilica. Svi uočeni nedostaci moraju se otkloniti prije ponovne upotrebe lančane motorne pile.

Čišćenje konstrukcije lančane motorne pile

Održavajte konstrukciju lančane motorne pile čistom. Prilikom upotrebe, rabite meku krpu blago natopljenu u otopinu sapuna. Tom krpom detaljno očistite konstrukciju lančane motorne pile.

Održavanje vodilice

- Većina problema s vodilicom nastaje zbog neravnomjernog trošenja. Neravnomjerno trošenje uglavnom se događa zbog nepravilno naoštrenog lanca ili nepravilno namještenog dubinomjera. Kada se vodilica neravnomjerno istroši, žlijeb se proširuje (vidjeti sliku). To dovodi do zveckanje lanca i otpadanja zakivki. Ova lančana motorna pila ne smije se koristiti za prave zasjeka. U tom slučaju, zamijenite vodilicu novom.
- Uvijek provjerite stanje vodilice prije oštrenja lanca. Upotreba istrošene ili oštećene vodilice izuzetno je opasna. Istrošene ili oštećene vodilice dovodi do oštećenja lanca. Usto, rezanje takvim električnim alatom bit će puno teže i zahtjevnije.

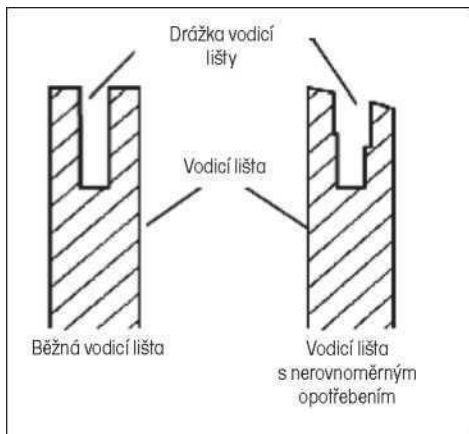

Redovno održavanje vodilice

- * Skinite vodilicu s konstrukcije lančane motorne pile.
- * Redovno uklanjajte piljevinu sa žlijeba vodilice.
- * Čistite zaušnjane žlijebce na kraju svakog radnog dana.
- * Zamijenite vodilicu ako:
 - je savijena ili napukla
 - je njezin žlijeb veoma oštećen ili pohaban

Za čišćenje koristite špahtlu ili žicu.

NAPOMENA: Da biste zamijenili vodilicu, slijedite instrukcije iz ovih uputa za upotrebu. U tehničkim specifikacijama pronaći ćete odgovarajuću vrstu vodilice.

10. OŠTRENJE LANCA MOTORNE PILE

Održavajte lanac motorne pile ostrim. Rezanje će biti znatno brže i, što je još važnije, sigurnije. Tupa lančana motorna pila uzrokuje pojačano trošenje lančanika, vodilice, lanca i motora. Ako pilu morate gurati i ako ispada samo piljevina uz malu količinu iverice, to znači da je lanac tup.

Preporučujemo da se za obavljanje ovog posla obratite ovlaštenom servisnom centru.

Oprema koja je potrebna za oštrenje lanca motorne pile

- Okrugla turpija u skladu s tehničkim specifikacijama
- Dubinomjer
- Vodilica za turpiju
- Stolni škripac
- Ravna turpija srednje veličine

Oštrenje zubaca na lancu

Koristite vodilicu za turpiju postavljenu pod kutom od 30° (oznaka A, vidjeti sliku).

- * Precizno podesite zategnutost lanca motorne pile.
- * Stegnite vodilicu stolnim škripcem tako da lanac bude u stabilnom položaju.

NAPOMENA: Nemojte stezati sam lanac.

- * Gurnite okruglu turpiju umetnutu u vodilicu za turpiju u žlijeb između gornje ploče i dubinomjera na lancu. Lanac bi trebao dodirivati i gornju ploču i dubinomjer (vidjeti sliku).

NAPOMENA: Turpija na sredini vodilice.

NAPOMENA: Na slici možete vidjeti položaj vodilice za turpiju i smjer turpijanja zubaca s lijeve strane lanca.

- * Postavite vodilicu za turpiju pod navedenim kutom (oznaka A, vidjeti sliku). Uvjerite se da je oznaka pod kutom od 30° na vodilici za turpiju u ravni sa središnjim dijelom vodilice. Tako ćete turpijati pod kutom od 30°.

- * Turpijajte zubac u smjeru unutra prema van (u pravcu B, vidjeti sliku) dok ne postane oštar. Turpijajte isključivo u tom smjeru.

NAPOMENA: Dva do tri prelaska turpijom trebala bi biti dovoljna da bi se zubac naoštrio.

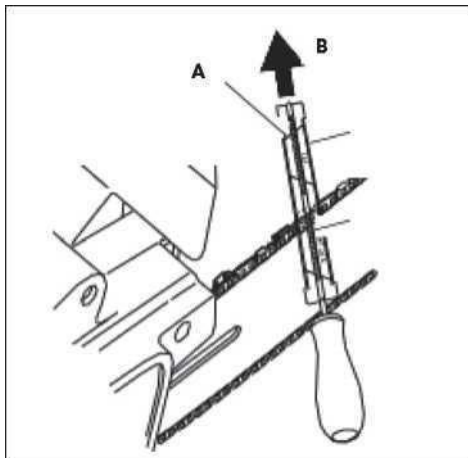

Turpianje dubinomjera

Tolerancija dubinomjera smanjuje se prilikom oštrenja zubaca lanca. Nakon svakog drugog ili trećeg oštrenja, potrebno je podesiti dubinomjer.

- Postavite šablonu za podešavanje dubinomjera (vidjeti sliku, stavka 1) čvrsto na gornji rub dva zupca. Provjerite je li žlijeb šablone u žlijebu dubinomjera (vidjeti sliku, točka 2).
- Koristite ravnu turpiju srednje veličine (vidjeti sliku, točka 3). Isturpijajte dubinomjer (vidjeti sliku, točka 4) do razine šablone za podešavanje dubinomjera.
- Sklonite šablonu za podešavanje dubinomjera. Koristeći ravnu turpiju, zaoblite prednji rub dubinomjera (vidjeti sliku). Tijekom turpianja poštujujte propisane vrijednosti (vidjeti sliku, točka 5).

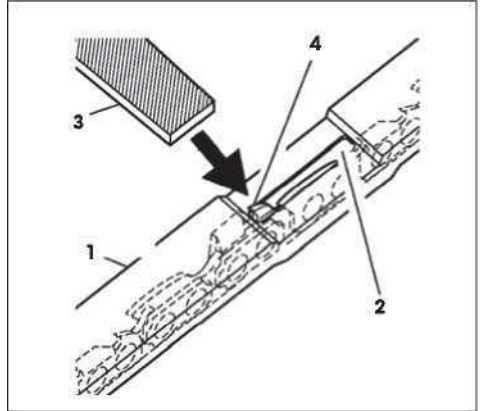

NAPOMENA: Kada ručno naoštrite lanac nekoliko puta, pošaljite lanac motorne pile u ovlaštenu servisnu centar na oštrenje ili ga naoštrite posebnim uređajem za oštrenje.

Tako će svi zupci biti jednako oštri.

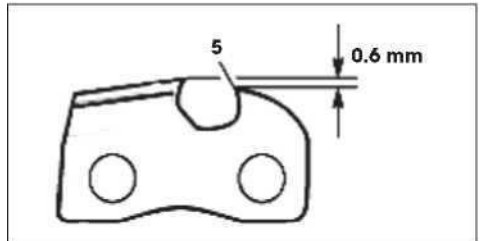

11. ZAMJENA LANCA MOTORNE PILE

PAŽNJA! Ne stavljajte lančanu motornu pilu ili vodilicu u stolni škripac kada mijenjate lanac motorne pile.

Uvijek zamijenite lanac kada su zupci previše potrošeni i ne mogu se naoštriti, ili kada lanac pukne. Koristite isključivo originalni rezervni lanac u skladu sa specifikacijama u ovim uputama za upotrebu. Kod zamjene lanca motorne pile, uvijek zamijenite i zupčanik lančanika. Tako ćete osigurati pravilan položaj lanca tijekom kretanja. (Napomena: u tehničkim specifikacijama ćete pronaći specifikacije odgovarajućeg tipa lanca i zupčanika.)

- * Odvijte i skinite vijak vodilice.
- Uklonite zaštitu lančanika.
- Uklonite lanac motorne pile.
- Namotajte novi lanac oko zupčanika, a zatim duž gornjeg žlijeba vodilice i oko vrha vodilice.

⚠ PAŽNJA! Uvjerite se da su zupci okrenuti u pravom smjeru. Stavite lanac tako da su zupci s gornje strane vodilice okrenuti prema vrhu vodilice (vidjeti sliku).

- Prije nego što stavite zaštitu lančanika u pravi položaj, uvjerite se da je klin za zatezanje lanca umetnut u otvor za podešavanje na vodilici.
- Vratite zaštitu lančanika na konstrukciju lančane motorne pile.
- Stegnite zaštitu lančanika pomoću vijka vodilice.

⚠ PAŽNJA! Vijak zategnite isključivo ručno.

- Podesite zategnutost lanca motorne pile.
- Zategnite vijak vodilice.

⚠ PAŽNJA! Uvjerite se da niste postavili lanac motorne pile na vodilicu u suprotnom smjeru. U protivnom će LANČANA MOTORNA PILA proizvoditi prekomjerne vibracije i njom se neće moći rezati



12. TABLICA ODRŽAVANJA

Molimo Vas da imate na umu da se sljedeći intervali održavanja odnose samo na standardne uvjete rada. U slučaju da je svakodnevni rad zahtjevniji od uobičajenog, intervali između održavanja moraju biti proporcionalno kraći.	Prije svake upotrebe	Nakon svake pauze za dodavanje goriva	Svaki tjedan dana	Kada nastane šteta zbog kvara	Po potrebi
Cijeli uređaj	Provjerite ima li: curenja, pukotina i znakova trošenja	X	X		
Provjerite: prekidač okidača, starter, ručicu za gas i blokadu ručice za gas.	Provjerite redoslijed rada	X	X		
Kočnica lanca	Provjerite redoslijed rada	X	X		
	Provjeru treba provesti ovlaštteni servisni centar			X	
Spremnik za gorivo i spremnik za ulje	Provjerite ima li: curenja, pukotina i znakova trošenja	X	X		
Filter za gorivo	Pregled i čišćenje		X		
	Zamjena elemenata za filtraciju			X	Svaki 6 mjeseci
Podmazivanje lanca	Provjera izlazne snage	X	X		
Lanac	Provjerite ima li: oštećenja, dovoljne oštine i znakova habanja	X	X		
	Provjerite zategnutost	X	X		
	Oštrenje: provjerite dubinu turpjanja			X	
Vodilica	Provjerite ima li: oštećenja i znakova trošenja	X	X		
	Čišćenje žlijebova i cijevi za ulje	X			
	Rotacija, podmazivanje pogonskog kotača i skidanje lampica		X		
	Zamijenite			X	
Lančanic	Provjerite ima li: oštećenja i znakova trošenja		X		Zamjena sa svakim novim lancem
Vanjski komad	Provjerite ima li: oštećenja i znakova trošenja		X		
	Zamijenite			X	
Osigurač lanca	Provjerite ima li: oštećenja i znakova trošenja	X	X		
	Zamijenite			X	
Sve dostupne matice i vijci (osim na rasplinjaču)	Provjerite i zategnite		X		
Filter za zrak	Čistite	X			
	Zamijenite			X	Svaki 6 mjeseci
Rebra cilindra i proreze u poklopcu Startera	Čistite		X		
Sajla za povlačenje	Provjerite ima li: oštećenja i znakova trošenja		X		
	Zamijenite			X	
Rasplinjač	Provjerite brzinu u stanju mirovanja (lanac se ne smije okretati u praznom hodu)	X	X		
Svjjećica	Provjerite udaljenost elektroda		X		
	Zamijenite			X	Svaki 6 mjeseci
Anti-vibracijski sustav	Provjerite ima li: oštećenja i znakova trošenja		X		

13. RJEŠAVANJE PROBLEMA

OPREZ: Uvijek isključite uređaj i izvucite svječiću prije nego što obavite provjere koje se preporučuju u tabeli, osim u slučajevima kada uređaj treba raditi.

Nakon što proverite sve moguće uzroke, a problem ostane neriješen, molimo Vas da se obratite ovlaštenom servisnom centru. Kada utvrdite problem koji nije naveden u tablici, molimo Vas da kontaktirate ovlašteni servisni centar.

PROBLEM	MOGUĆI UZROCI	RJEŠENJE
Motor se ne može pokrenuti ili se zaustavi nekoliko sekundi nakon pokretanja. ((Provjerite je li prekidač u uključenom „I“ položaju (ON))	1. Svječića ne pali 2. Motor je poplavljen	1. Provjerite radi li svječića. Ako svječića ne radi, ponovite test s novom svječićom (WXL7LT). 2. Izvadite svječiću i povucite sajlu za paljenje nekoliko puta. Potom ponovo umetnite očišćenu svječiću i upalite bez korištenja prigušivača.
Motor se pali, ali ne povećava brzinu pravilno ili ne radi pravilno pri velikim brzinama.	Rasplinjač se mora podesiti.	Kontaktirajte ovlašteni servisni centar radi podešavanja rasplinjača.
Motor ne postiže punu brzinu i/ili ispušta previše dima.	1. Provjerite mješavinu benzina i ulja. 2. Zaprijan filter za zrak.	1. Koristite samo svjež benzin i ulje za dvotaktne motore. 2. Očistite ga; pogledati upute u poglavlju 11. 3. Kontaktirajte ovlašteni servisni centar radi podešavanja rasplinjača.
Motor se pali, radi i ubrzava, ali ne održava brzinu u stanju mirovanja.	Rasplinjač se mora podesiti.	Kontaktirajte ovlašteni servisni centar radi podešavanja rasplinjača.
Vodilica i lanac se griju i dime tijekom rada.	1. Ispraznite spremnik za ulje za lanac. 2. Lanac je previše zategnut. 3. Sustav za podmazivanje ne radi pravilno	1. Spremnik za ulje se mora napuniti svaki put kada se puni spremnik za gorivo. 2. Zatezanje lanca; vidjeti upute u poglavlju 5. 3. Dozvolite da radi najvećom brzinom 15-30 sekundi. Zaustavite ga i provjerite kapu li ulje s vrha vodilice. Ako ima ulja, moguće je da je neispravan rad posljedica olabavljenog lanca ili oštećene vodilice. Ako nema ulja, kontaktirajte ovlašteni servisni centar.
Motor se pokreće ali lanac se ne okreće. OPREZ: Kada motor radi, nikada ne dodirujte lanac	1. Uključena kočnica lanca 2. Lanac je previše zategnut. 3. Montaža vodilice i lanca 4. Oštećeni lanac i/ili vodilica 5. Oštećeno kvačilo i/ili zupčanik	1. Isključite kočnicu lanca; vidjeti poglavlje 7. 2. Zatezanje lanca; vidjeti upute u poglavlju 9. 3. Vidjeti upute u poglavlju 5. 4. Vidjeti upute u poglavljima 11 i 13. 5. Ako je potrebno, zamijenite ga; kontaktirajte ovlašteni servisni centar.

14. TEHNIČKE SPECIFIKACIJE

Zapremina motora (cc)	56,5 (2,5 kW)
Zapremina spremnika za gorivo (l)	0,7
Zapremina spremnika za ulje (l)	0,24
Sustav za podmazivanje	Automatski
Razmak	8,255 mm (0,325 in)
Širina zupca vodilice	1,473 mm (0,058 in)
Dužina vodilice	40 cm (16 in)
Neto težina (pogonska jedinica) u kg	5,6
Maksimalna brzina	12.000
Brzina motora u stanju mirovanja	2.700-3.400
Sustav za paljenje	Paljenje pražnjenjem kondenzatora (CDI)
Sustav startera	LAKI START
Automatski prigušni sustav	Da
Potrošnja goriva	1,3 kg/h

Ako primijetite da su vibracije koje se prenose na ručku dosta jače u usporedbi sa stanjem kada je lančana motorna pila bila nova, provjerite jesu li elementi za smanjenje vibracija istrošeni (montažni elementi presvučeni gumom) i, ako je potrebno, kontaktirajte ovlaštenu servisnu centar radi njihove zamjene.

⚠ PAŽNJA! Rukovanje lančanom motornom pilom s neispravnim sustavom za ublažavanje vibracija može izazvati zdravstvene probleme.

15. ODLAGANJE U OTPAD

UPUTE I INFORMACIJE VEZANO UZ ODLAGANJE UPOTRIJEBLJENOG AMBALAŽNOG MATERIJALA U OTPAD

Odložite iskorištenu ambalažu na mjesto koje je predviđeno za otpad u Vašoj općini.



Ovaj uređaj i dodatna oprema proizvedeni su od različitih materijala, npr. metala i plastike.

Odnesite oštećene dijelove u centar za reciklažu. Informirajte se u nadležnom ministarstvu.



Ovaj proizvod ispunjava sve osnovne zahtjeve direktiva EU koje se odnose na njega.

Izmjene u tekstu, dizajnu i tehničkim specifikacijama mogu se izvršiti bez prethodne obavijesti i mi zadržavamo pravo da vršimo takve izmjene.

Upute za upotrebu na izvornom jeziku

16. IZJAVA O SUKLADNOSTI

FAST ČR, a.s.U Sanitasu 1621, 251 01 Ričani, Češka Republika
tel: +420 323 204 111, faks: +420 323 204 110**EU IZJAVA O SUKLADNOSTI**

Proizvod / marka: Lančana pila na benzin/ **FIELDMANN**

Tip / model: **FZP 56516-B** kao tvornički model SPS205812CS
Motor 56,5cm³; 2,5kW; brzina 2.700-3.400 obrtaja/min;
LpA = 109 dB(A); LWA= 116dB(A)

Proizvođač: FAST ČR, a.s.
U Sanitasu 1621, 251 01 Ričani, Češka Republika
PIB: CZ24777749

Ova izjava o sukladnosti izdaje se na isključivu odgovornost proizvođača.**Predmet gore opisane deklaracije usuglašen je u relevantnim propisima Europske unije:**

Direktiva 2006/42/EZ o strojevima

Direktiva 2014/30/EU o usklađivanju zakonodavstava država članica EU-a u odnosu na elektromagnetsku kompatibilnost

Direktiva 2000/14/EZ o emisiji buke u okoliš uzrokovane opremom za uporabu na otvorenom

Direktiva 2011/65/EU – ograničavanje uporabe određenih opasnih tvari u električnoj i elektroničkoj opremi

Uredba (EU) 2016/1628 – zahtjevi za ograničenja emisija plinovitih i krutih onečišćujućih tvari za motore s unutarnjim izgaranjem

EN ISO 1168-1-2011

EN ISO 14982:2009

EN ISO 12100:2010

Ime i prezime: Petar Uher (Petr Uher) -**Potpis:**

Mesto izdavanja: Prag
Datum izdavanja: 18. 5. 2022.

FAST FAST ČR, a.s.
U Sanitasu 1621, 251 01 Ričany
tel: +420 323 204 111
ICO: 247 77 749, DIČ: CZ 247 77 749

ICO:24777749, DIČ:CZ24777749

Podaci banke: Komerční banka Praha 1, č.ú. 69309011/0100, ČS08 Praha 1, č.ú. 8010-0116233383/0300
Česká spořitelna Praha 4, č.0.2375682/0800



Model:

Jamstveni list

Serijski broj

Pečat proizvođača

Datum kupnje

Ovaj proizvod pod jamstvom je tijekom razdoblja od 24 mjeseca od datuma kupnje od strane krajnjeg korisnika. Jamstvo je ograničeno na sljedeće uvjete. Jamstvo se odnosi samo na robu koja se koristi za uobičajenu upotrebu u domaćinstvu. Reklamacija se može podnijeti ili na prodajnom mjestu gdje je proizvod kupljen ili u

dolje navedenim ovlaštenim servisnim centrima. Krajnji korisnik obavezan je podnijeti reklamaciju čim se kvar pojavi, ali samo do isteka jamstvenog roka. Krajnji korisnik obavezan je

suradivati radi utvrđivanja navedenih kvarova. Prihvaćaju se samo potpuni i čisti proizvodi (u skladu s higijenskim standardima). U slučaju odgovarajuće reklamacije, jamstveni rok se produžava za razdoblje

od datuma podnošenja reklamacije do datuma preuzimanja proizvoda od strane krajnjeg korisnika ili datuma kada ga je krajnji

korisnik u obavezan preuzeti. Kako bi osigurao servis u skladu s ovim jamstvom, krajnji korisnik obavezan je podprijeti svom reklamacijski

zahtjev sljedećom propisno popunjenom dokumentacijom: račun, jamstveni list, potvrda o instalaciji... **Ovo jamstvo je nevažeće, osobito ako se primjenjuje na sljedeći način:**

- Proizvodi s greškom koji su stavljani u prodaju.
- Dotrajalost ili oštećenje nastalo uslijed uobičajene upotrebe.
- Proizvod je oštećen zbog neprofesionalnog ili pogrešnog postavljanja, rabljen je protivno važećim uputama za upotrebu, rabljen je u protivno zakonskoj regulativi i uobičajenom načinu upotrebe ili je rabljen u svrhu za koju nije namijenjen. Proizvod je oštećen zbog nebrige ili nedovoljnog održavanja. Proizvod je oštećen zbog nečistoće, nezgode ili više sile (prirodne katastrofe, požari, poplave, ...).
- Kvarovi u funkcionalnosti zbog niske Dualnosti signala, smetnji elektromagnetnog polja, itd.
- Proizvod je mehanički oštećen (npr. polomljen gumb, pad...).
- Oštećenje prouzrokovano upotrebom neodgovarajućih medija, punjenja, potrošne robe (baterija) ili zbog neodgovarajućih uvjeta rada (npr. visokih temperatura, velike vlažnosti, potresa, ...).
- Popravci, dorade ili druge neuspjele radnje učinjene na proizvodu od strane neovlaštene osobe.

- Krajnji korisnik nije u dovoljnoj mjeri dokazao svoje pravo na reklamaciju (vrijeme i mjesto kupnje). Podaci na prikazanim dokumentima razlikuju se od podataka na proizvodima. Slučajevi kada se reklamirani proizvod ne može identificirati na osnovi priloženih dokumenata (npr. serijski broj ili pečat garancije su oštećeni).

Ovlašteni servisni centri

FAST ČR, a. s.
U Sanitasu 1621 CZ
251 01 Ričani
Češka Republika:
Tel: +420/323 204 120
Faks: +420/323 204 121

FAST ČR, a. s.
Ceil 31
CZ 602 00 Brno
Češka Republika:
Tel: +420/531 010 295
Faks: +420/531 010 296

Fast Plus, a. s.
NaPántoch 18
SK 831 06 Bratislava
Slovačka:
Tel: +421/249 105 811
Faks: +421/249 105 810

